

ATTILA - Mobile 2 cassetti - 600/700/800/1000/1200 (2x600)/1400 (2x700)



Finiture esterne



Rovere Africa

Interno



Onix

Finiture Maniglia



Nero opaco
Incluso



Anodizzato lucido
Opzionale

Caratteristiche tecniche

Composizione di frontali e lati (sp.=16 mm):

- Rovere Africa: pannello truciolare laminato.

Composizione della struttura interna (sp.=16 mm): pannello truciolare laminato con finitura onix.

Fabbricazione di toiletta in metallo: formato kit. Strutture metalliche e vassoi in legno. Per destra e sinistra.

* Tutti i pannelli utilizzati nella fabbricazione di questo mobile sono di classe E05 a basso contenuto di formaldeide.

*Bordi secondo il design: PVC, ABS. (bordatura con colla PUR)

Ferramenta

Maniglie Maniglia in alluminio laccato in nero opaco inclusa.

Cassetto: Cassetto in legno con guida a scomparsa a estrazione parziale con chiusura ammortizzata e regolazione in altezza. Capacità di carico max 25 kg

Ganci: Ganci ad alta resistenza con tre regolazioni indipendenti accessibili dal frontale. Capacità di carico 70 kg

Dimensioni e peso dell'imbballaggio

	600	COQ.
Lunghezza mm	660	880
Profondità mm	510	515
Altezza mm	610	70
Peso netto kg	23,2	5,7
Peso lordo kg	25,3	6,2

Lavabi inclusi nei set

- 850: Iberia sinistra/destra

Spazio libero per presa d'acqua

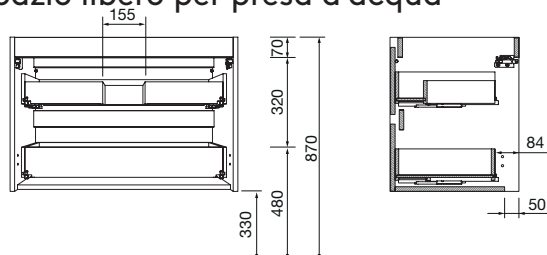

Dimensioni del mobile

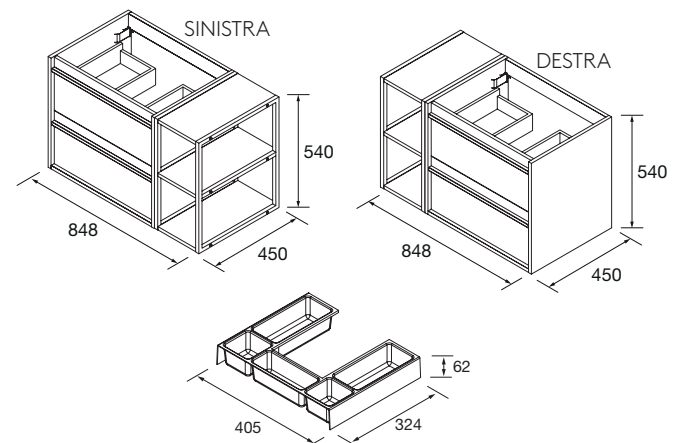

Separatore nel cassetto incluso

IBERIA - Lavabo integrato 600, 700, 800, 855, 900, 1000, 1200



Finitura



Bianco lucido

Dimensioni del prodotto

	600	700	800	850	900	1000	1200
Lunghezza (mm)	650	740	830	895	925	1060	1260
Profondità (mm)	490	490	485	510	490	510	510
Altezza (mm)	180	192	185	192	210	195	175
Peso netto (kg)	12,3	12,8	13,2	13,2	16	18,4	26,1
Peso lordo (kg)	14	14,5	15,3	15,3	18	20,5	29



Caratteristiche tecniche

- Lavabo integrato in porcellana bianca ad alta lucentezza.
- Resistente ai prodotti chimici e ai graffi.
- Riciclabile.
- Lavabo con troppopieno.
- Sifone, scarico Clicker e rubinetto non inclusi.

Dimensioni e peso dell'imbballaggio

* ± 10 mm

